

XLV

5 ANS DE GARANTIE
JAHRE GARANTIE
ANNI DI GARANZIA

SSANGYONG
euroassistance

MEHR PLATZ FÜR VERGNÜGEN.



SSANGYONG

Korean SUV Competence



IHRE MULTIFUNKTIONELLE LÖSUNG.

Mit Leichtigkeit durch den Alltag mit unserem stadtauglichen SUV.
Der XLV besticht neben seinem eleganten und gleichzeitig zweckmässigen Design durch einen hohen Spassfaktor
und eine herausragende Vielseitigkeit.



NOCH MEHR SPASS MIT DER FAMILIE.





Ein aufregendes Design.

Die den ausgebreiteten Flügeln eines fliegenden Vogels nachempfundene Front verleiht dem Fahrzeug seine ganz eigene Persönlichkeit und macht Lust auf Abenteuer. Kühlergrill und Scheinwerfer fügen sich dabei harmonisch in das Gesamtbild ein.



01

01. Projektionsscheinwerfer mit LED-Tagfahrlicht (DRL)
02-03. Zweifarbigter Frontstossfänger



02



03



DIE FREUDE AM INTERIEUR.

Die Instrumente und Bedienelemente sind auf höchstmöglichen Bedienkomfort ausgelegt. Das D-förmige Sportlenkrad garantiert eine optimale Griffbarkeit, während der beheizbare Lederbezug angenehm anzufassen ist und auch im Winter für warme Hände sorgt. Die ansprechend gestalteten Rundinstrumente sind leicht abzulesen und können mit verschiedenen Farben hinterleuchtet werden, um das Ambiente im Fahrzeug an Ihre persönlichen Vorlieben anzupassen.

- 01. Bordcomputer
- 02. Lenkrad tiefen- und höhenverstellbar
- 03. Beheizbares D-förmiges Sportlenkrad
- 04. Mittelkonsole



Navigation by
TOMTOM

7-Zoll-Navigationssystem (Europa)

Bluetooth-Freisprechanlage
und -Audioschnittstelle

HDMI-Anschluss für den
Anschluss von mobilen Geräten
an das 7-Zoll-Farbdisplay

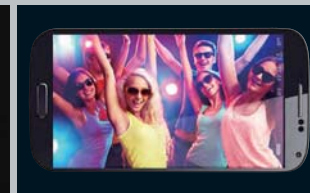



ATEMBERAUBENDES INNENDESIGN.



Der Innenraum zeichnet sich durch die perfekte Kombination aus Dynamik und Komfort aus. Edle Oberflächen vermitteln ein Gefühl von Luxus und sorgen für einen eleganten Look. Alle Fahrzeuginsassen – sowohl auf den Vorder- als auch auf den Rücksitzen – können bequem auf das integrierte IT-Gerätenetz zugreifen. Beherrscht wird das Innendesign von der Farbe Schwarz. Mit einer Auswahl an hochwertigen Sitzbezügen aus gestepptem Echtleder können farbige Akzente gesetzt werden.

- 01. Belüftete Vordersitze
- 02. Beheizbare Vorder- und Rücksitze
- 03. Rücksitze mit 32,5-Grad-Neigung



FAMILIENORIENTIERT – VERSCHIEDENE VERSTAULÖSUNGEN.

Der grosszügige Kofferraum fasst bis zu 720l und kann durch 40 %iges, 60 %iges oder vollständiges Umklappen der Rücksitzlehne (zweite Sitzreihe) flexibel erweitert werden. Weitere Verstaumöglichkeiten sind sinnvoll über den gesamten Fahrgastraum verteilt. Die Ablage in der Mittelkonsole ist gross genug für ein iPad und das Handschuhfach verfügt innen über eine praktische Ablage. Alle vier Türen sind mit Seitenfächern ausgestattet, in denen neben einer 1,5-l-Flasche viele weitere kleinere Gegenstände sicher verstaut werden können.

Sitzkonfigurationen



NORMAL



RÜCKSITZLEHNE (2. SITZREIHE) ZU 40% UMGEKLAPPT



RÜCKSITZLEHNE (2. SITZREIHE) ZU 60% UMGEKLAPPT



RÜCKSITZLEHNE (2. SITZREIHE) VOLLSTÄNDIG UMGEKLAPPT

- 01. Kofferraum mit doppeltem Boden (145mm)
- 02. Ladevolumen 574L (mit doppeltem Boden)
- 03. Ladevolumen 720L (ohne doppelten Boden)



NEUE MÖGLICHKEITEN ERÖFFNEN, MIT MODERNSTER TECHNOLOGIE.



e-XDi 160 Dieselmotor
Maximale Leistung **115ps/3**
Maximales Drehmoment **300Nm/**



e-XGi 160
Maximale Lei
Maximales D



400-4000 U/min
1500-2500 U/min

0 Benzinmotor
leistung **128 PS / 6000 U/min**
Drehmoment **160 Nm / 4.600 U/min**

Der XLV ist mit 1,6-l-Benzin- oder 1,6-l-Dieselmotor verfügbar. Beide Motoren entsprechen der Abgasnorm Euro 6 und können mit einem manuellen 6-Gang-Schaltgetriebe oder einem 6-Stufen-Automatikgetriebe kombiniert werden. Zudem stehen Front- und Allradantrieb zur Auswahl. Alle Fahrzeuge mit einem manuellen Schaltgetriebe sind mit einer Start-Stopp-Automatik (ISG – Idle Stop & Go) ausgerüstet, um niedrige CO₂-Emissionen zu gewährleisten. Der neue Benzinmotor e-XGi 160 ist mit einer maximalen Leistung von 128 PS bei 6000 U/min und einem maximalen Drehmoment von 160 Nm bei 4600 U/min sowohl im Stadtverkehr als auch auf der Autobahn zu Hause und zeichnet sich durch exzellente NVH-Eigenschaften (Noise, Vibration, Harshness – Geräusch, Vibration, Rauheit) aus.

Der Dieselmotor e-XDi 160 besticht mit einer maximalen Leistung von 115 PS bei 3400–4000 U/min und einem maximalen Drehmoment von 300 Nm bei 1500–2500 U/min für entspanntes Fahren bei hoher Leistung und niedrigem Verbrauch. Der Turbolader E-VGT der fünften Generation sorgt durch eine optimierte Performance, insbesondere im unteren und mittleren Drehzahlbereich, für ein verbessertes Ansprechverhalten.



Start-Stop-System

Um den Verbrauch und Emissionen zusätzlich zu reduzieren, schaltet sich der Motor aus, z.B. am Lichtsignal. Das System startet den Motor automatisch, quasi verzögerungsfrei, wenn der Fahrer die Kupplung drückt.



6-Gang-Schaltgetriebe
(mit Schaltpunktanzeige)



Automatikgetriebe mit intelligenten Fahrmodi

Über einen Schalter kann einer der drei intelligenten Fahrmodi aktiviert werden, um die Motorleistung an bestimmte Fahr- und Strassenzustände anzupassen. So wird die Fahrt ruhiger und sicherer.



Eco

Der Eco-Modus wird im Allgemeinen verwendet, um den Benzinverbrauch zu senken.

Power

Der Power-Modus kann beim Überholen aktiviert werden und erhöht das Motordrehmoment, für schnellere Überholmanöver.

Winter

Im Winter-Modus kann das Fahrzeug im zweiten Gang angefahren werden, um das Durchdrehen der Räder auf vereisten Strassen zu verhindern.



AISIN-6-Gang-Automatikgetriebe



NOCH MEHR AKTIVE SICHERHEITSSYSTEME ALS ZUVOR

Der XLV ist mit einer Vielzahl an intelligenten Sicherheitstechnologien ausgestattet, die normalerweise nur auf erheblich teureren Limusinen zu finden sind. Einige dieser Systeme antizipieren unmittelbare Gefahren und greifen angemessen ein, während andere das Fahren vereinfachen und sicherer machen.

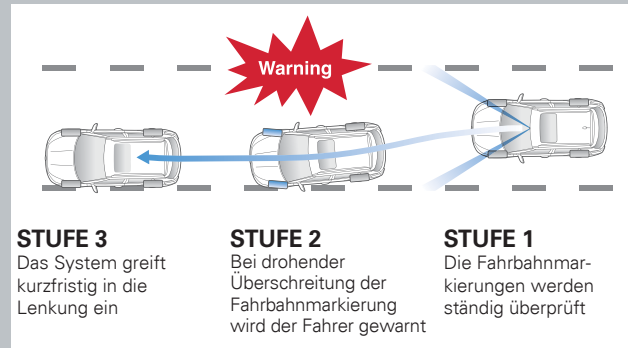
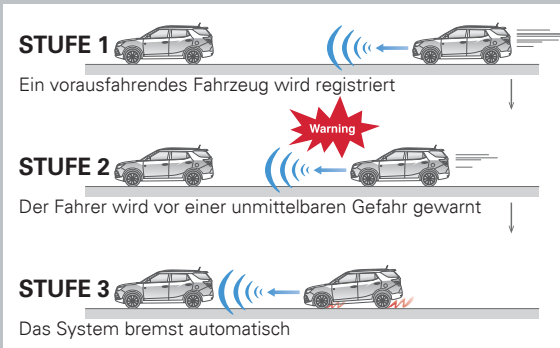

Forward Collision Warning (FCW)
Das System warnt den Fahrer frühzeitig vor einem potentiellen Auffahrunfall.

Autonomous Emergency Braking (AEB)
Das System bremst bei einer unmittelbaren Gefahr automatisch wenn der Fahrer nicht reagiert. Das System funktioniert bis zu einer Geschwindigkeit von 60 km/h.

Lane Departure Warning (LDW)
Das System warnt den Fahrer akustisch wenn eine Überschreitung der Fahrbahnmarkierung, ohne Einsatz des Blinkers, droht.

Lane Keeping Assist (LKA)
Überschreitet das Fahrzeug ohne eingeschalteten Blinker die Fahrbahnmarkierung, greift das System in die Lenkung ein und hält das Fahrzeug in der Spur.

High Beam Assist (HBA)
Ist das Fernlicht eingeschaltet, erkennt das System entgegenkommende oder vorausfahrende Fahrzeuge und schaltet automatisch auf Abblendlicht um. Wenn die Fahrbahn wieder frei ist, wird das Fernlicht automatisch wieder aktiviert.

Traffic Sign Recognition (TSR)
Das System erkennt angezeigte Geschwindigkeitsschilder und warnt den Fahrer bei Überschreitung.



* Die oben erwähnten Systeme sollen den Fahrkomfort und die Sicherheit fördern. Es ist möglich, dass sie nicht unter allen Fahrbedingungen funktionieren. Für mehr Details kontaktieren Sie bitte Ihren SsangYong-Händler.



SICHERHEIT ALS OBERSTES GEBOT.





1. Fahrerairbag
2. Knieairbag für den Fahrer
3. Beifahrerairbag
4. Seitenairbags vorne (links und rechts)
5. Vorhangairbags (links und rechts)

Maximale Sicherheit für Insassen durch den Einsatz von ultrahochfestem Stahlblech an zehn wichtigen Punkten des Rahmens.

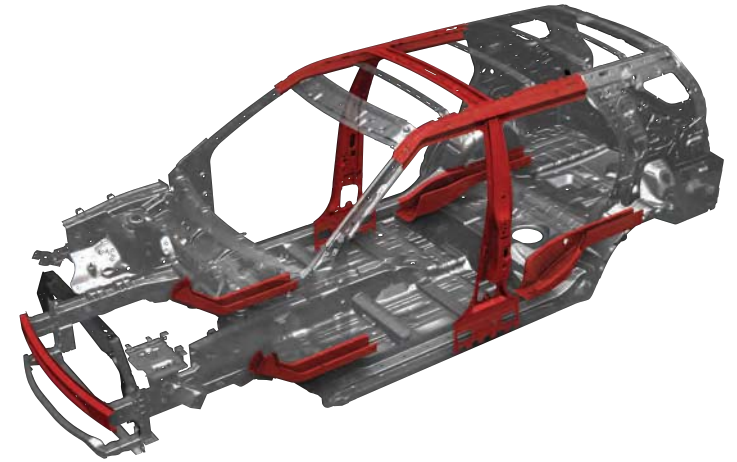

Elektronisches Stabilitätsprogramm (ESP)

Das elektronische Stabilitätsprogramm überwacht permanent das Fahrzeug und die Strassenverhältnisse und greift durch die Steuerung der Motorleistung und gezieltes Abbremsen ein, wenn der Fahrer die Kontrolle über sein Fahrzeug zu verlieren droht. Durch das Antiblockiersystem, den aktiven Überrollschutz, die Antriebsschlupfregelung und den Bremsassistenten, die das ESP weiterhin umfasst, sorgt der XLV für eine noch höhere Sicherheit.

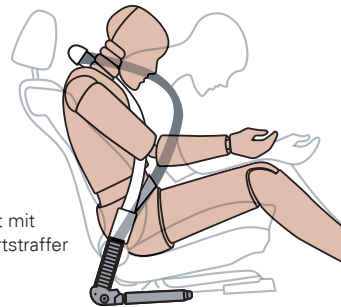

Sicherheitsgurt mit doppeltem Gurtstraffer

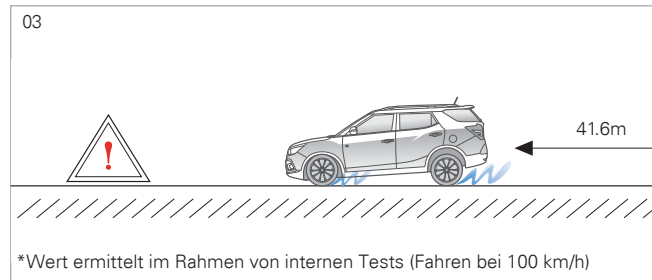

*Wert ermittelt im Rahmen von internen Tests (Fahren bei 100 km/h)

01. Berganfahrassistent (HSA)
02. Reifendruckkontrollsystem (TPMS)
03. Bremsweg: grosse Scheibenbremsen vorne (belüftet) und hinten für optimale Bremsleistung unter den unterschiedlichsten Bedingungen

ELEGANZ UND KOMFORT BIS INS KLEINSTE DETAIL.



- 01. Wärmeabweisende Frontscheibe
- 02. Fensterheber mit Einklemmschutz auf der Fahrerseite
- 03. Sportlicher Dachspoiler mit LED-Bremsleuchte
- 04. Projektionscheinwerfer mit LED-Tagfahrlicht (DRL)
- 05. Nebelscheinwerfer

- 06. A-Säule mit schwarzer Hochglanzverkleidung
- 07. C-Säule mit schwarzer Hochglanzverkleidung
- 08. Dachreling
- 09. Elektrisches Sicherheitsschiebedach
- 10. Reifenreparaturset
- 11. LED-Rückleuchten

- 12. Nebelschlussleuchte
- 13. Rückstrahler
- 14. Rückfahrkamera mit Bildschirm
- 15. Bedientasten für das Audiosystem am Lenkrad
- 16. Geschwindigkeitsregelanlage
- 17. Kombiinstrumente mit 3,5-Zoll-Bordcomputer



18



19



20



21



22



23



24



25



26



27



28



29



30



31



32



- 18. Navigationssystem mit 7-Zoll-Bildschirm
- 19. Doppel-DIN-Audiosystem mit MP3-Spieler und iPod-/iPhone-Konnektivität
- 20. USB- und HDMI-Anschluss / USB- und AUX-Anschluss
- 21. Zwei-Zonen-Klimaanlage

- 22. Klimaanlage mit Memory-Funktion
- 23. Zwei-Zonen-Klimaanlage mit Temperaturfühler und Digitalanzeige
- 24. Regen- und Lichtsensoren + Safety Pack
- 25. Fahrlicht- und Scheibenwischerautomatik
- 26. Smart-Key-System und Klappschlüssel

- 27. Brillenfach
- 28. Handschuhfach
- 29. Offene Ablage über dem Handschuhfach
- 30. Ablage in der Mittelkonsole
- 31. Armlehne mit Staufach in der Mittelkonsole
- 32. Seitenfächer mit Flaschenhalter an den hinteren Türen

WICHTIGSTE STANDARD AUSSTATTUNG. MY17

CRYSTAL

SICHERHEIT

- Fahrer- und Beifahrerairbag
- Beifahrerairbag deaktivierbar
- Seitenairbags vorne
- Vorhangairbags vorne und hinten
- 4-Kanal-Antiblockiersystem (ABS)
- Elektronisches Stabilitätsprogramm (ESP) mit hydraulischem Bremsassistenten (HBA), Berganfahrassistenten (HSA) und aktivem Überschlagschutz (ARP)
- Reifendruck-Kontrollsystem (TPMS)
- Notbrems-Warnblinkautomatik (ESS)
- «ISOFIX»-Haltepunkte für Kindersitz hinten
- Wegfahrsperre

AUSSENAUSSTATTUNG

- 16»-Stahlräder mit Bereifung 205/60 R16
- Türgriffe in Wagenfarbe
- Aussenspiegel elektrisch einstell- und beheizbar

INNENAUSSTATTUNG

- Sitzbezug in Stoff
- Rücksitze im Verhältnis 60:40 geteilt umklappbar
- Zentrale Mittelarmlehne mit Ablagefach
- Türgriffe innen in Silber
- Einstiegsleisten an den Vordertüren
- Sonnenblende mit Schminkspiegel
- Herausnehmbarer Aschenbecher
- Höhenverstellbarer Kofferraumboden und Abdeckung

KOMFORT

- Tempomat
- Parksensoren hinten
- Manuelle Klimaanlage
- Elektrische Servolenkung mit 3 Fahrmodi (Normal, Comfort, Sport)
- Elektrische Fensterheber vorne und hinten
- Zentralverriegelung mit Fernbedienung
- Klappschlüssel mit Panikknopf
- Scheibenwischer hinten mit Intervallschaltung
- Reifenreparaturset

AUDIOTECHNOLOGIE

- Radio mit sechs Lautsprecher einschliesslich zwei Hochtonlautsprechern
- USB- und AUX-Anschluss für MP3-Player
- Lenkradfernbedienung für Audiosystem (Bluetooth)

QUARTZ = CRYSTAL +

SICHERHEIT

- Fahrer-Knieairbag
- Automatischer Bremsassistent (AEBS)
- Forward Collision Warning (FCW)

AUSSENAUSSTATTUNG

- 16»-Leichtmetallräder mit Bereifung 205/60 R16
- Nebelscheinwerfer vorne

INNENAUSSTATTUNG

- Lederlenkrad
- Höhenverstellbarer Fahrersitz
- Türgriffe innen in Chrom
- Sonnenblende mit beleuchtetem Schminkspiegel

KOMFORT

- Automatischer Lichtassistent für Scheinwerfer
- Lenkrad höhen- und tiefenverstellbar
- Heizbare Sitze vorne

AUDIOTECHNOLOGIE

- 7" Touchscreen mit Audiofunktion (Radio und MP3), Rückfahrkamera, Bluetoothschnittstelle mit Freisprechfunktion, USB und HDMI Anschluss (Parksensoren entfallen)

OPTIONSPAKETE QUARTZ :

STYLE PACK

- Aussenspiegel elektrisch einklappbar
- Aussenspiegel mit LED-Blinker
- Dachreling silber
- 18»-Leichtmetallräder mit Bereifung 215/45 R18t
- Abgedunkelte Scheiben hinten und Heckscheibe (Privacy-Verglasung)
- Dachspoiler mit integriertem drittem LED-Bremslicht

NAVIGATION PACK

- TomTom®-Audio- und Navigationssystem inkl. 7-Zoll-Touchscreen, Rückfahrkamera, Bluetoothschnittstelle mit Freisprechfunktion, USB und HDMI Anschluss

SAPPHIRE = QUARTZ +

AUSSENAUSSTATTUNG

- 18»-Leichtmetallräder mit Bereifung 215/45 R18
- Dachreling silber
- Aussenspiegel elektrisch einklappbar
- Aussenspiegel mit LED-Blinker
- Abgedunkelte Scheiben hinten und Heckscheibe (Privacy-Verglasung)
- Dachspoiler mit integriertem drittem LED-Bremslicht

INTÉRIEUR

- Beheizbares Lenkrad
- Sitzbezug in Leder
- Elektrisch verstellbarer Fahrersitz
- Belüftete Vordersitze
- Sitzheizung vorne und hinten

KOMFORT

- Zwei-Zonen-Klimaautomatik mit Temperaturfühler und Digitalanzeige
- Parksensoren vorne und hinten

AUDIOTECHNOLOGIE

- TomTom®-Audio- und Navigationssystem inkl. 7-Zoll-Touchscreen,, Rückfahrkamera, Bluetoothschnittstelle mit Freisprechfunktion, USB und HDMI Anschluss
- Keyless-Go-System mit Start/Stop-Knopf

OPTIONSPAKET SAPPHIRE :

SAFETY PACK

- HID Abblendlicht
- Lane Departure Warning (LDW)
- Lane Keep Assist (LKA)
- High Beam Assist (HBA)
- Traffic Sign Recognition (TSR)
- Supervision-Armaturenbrett mit einstellbaren Farben

TECHNISCHE DATEN. MY17

MOTOR		1,6-Liter-BENZINMOTOR e-XGi 160			1,6-Liter-DIESELMOTOR e-XDi 160										
ANTRIEB		2WD		AWD	2WD		4WD								
GETRIEBE		6 MT	6 AT	6 AT	6 MT	6 AT	6 MT	6 AT							
MASSE	Gesamtlänge	mm							4440						
	Gesamtbreite	mm							1798						
	Gesamthöhe (Dachreling)	mm							1605 (1635)						
	Spurweite	vorne	mm							1555					
		hinten	mm							1555					
	Überhang	vorne	mm							865					
		hinten	mm							975					
	Radstand	mm							2600						
	Böschungswinkel vorne	°							20						
	Böschungswinkel hinten	°							20.8						
	Rampenwinkel	°							17						
Min. Bodenfreiheit	vorne	mm							167						
	hinten	mm							167						
Min. Wendekreisradius	m							10.6							
GEWICHT	Zulässiges Gesamtgewicht	kg		1870	1950	1970	2060								
	Leergewicht	kg		1463	1484	1589	1547	1564	1647	1674					
	Max. Anhängelast	gebremst	kg							1000	1500				
ungebremst		kg							500						
MOTOR	Kraftstoff	-							Benzin	Diesel					
	Treibstofftankinhalt	l							47						
	Hubraum	cm ³							1597						
	Bohrung x Hub	mm							76 x 88						
	Verdichtungsverhältnis	-							10.5 : 1	15.5 : 1					
ANZAHL DER ZYLINDER	-							4							
	LEISTUNG		kW/U/min		94 / 6000		85 / 3400 - 4000								
		PS/U/min		128 / 6000		115 / 3400 - 4000									
		Nm/U/min		160 / 4600		300 / 1500 - 2500									
		Höchstgeschwindigkeit		km/h	178	172	172	170	174	170	174				
TREIBSTOFF-NORM-VERBRAUCH (7/15/2007) ¹⁾	Effizienzklasse	-							G	G	G	C(C)	F	D(D)	F
	CO ₂ (kombiniert) ³⁾ (ISG*)	g/km		165	176	184	121 (117)	154	131 (127)	164					
	CO ₂ (Treibstoff) ⁴⁾ (ISG*)	g/km		36	39	40	20 (19)	25	22 (21)	27					
	Benzinäquivalenz ²⁾ (ISG*)	l/100km					5.3 (5.1)	6.7	5.8 (5.5)	7.1					
	Kombiniert (ISG*)	l/100km		7.1	7.6	7.9	4.7 (4.5)	5.9	5.1 (4.9)	6.3					
	Innerorts (ISG*)	l/100km		9.5	10.3	10.8	5.4 (5.1)	7.5	5.7 (5.4)	7.9					
	Ausserorts (ISG*)	l/100km		5.6	6	6.2	4.2 (4.2)	4.9	4.6 (4.6)	5.3					
Abgasnorm									Euro 6						

* Start-Stop Automatik (ISG: Idle Stop & Go)

¹⁾ Fahrweise, Strassen- und Verkehrsverhältnisse, Umwelteinflüsse und Fahrzeugzustand können die Verbrauchswerte beeinflussen. Der Treibstoff-Normverbrauch basiert auf der jeweils aktuell geltenden EU-Prüfstand-Messmethode (EC-715/2007) und eignet sich für Modellvergleiche.

²⁾ Damit Energieverbräuche unterschiedlicher Antriebsformen (Benzin, Diesel, Gas, Strom usw.) vergleichbar sind, werden sie zusätzlich als sogenanntes Benzinäquivalent (Masseinheit für Energie) ausgewiesen.

³⁾ Durchschnitt aller in der Schweiz angebotenen Neuwagen: 134 g/km

⁴⁾ CO₂-Emissionen aus der Treibstoffbereitstellung

DIMENSIONEN (mm)

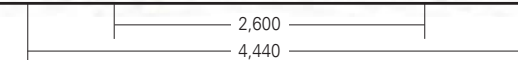
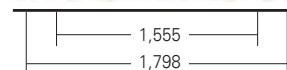

AUSSENFARBEN

WAA
Grand White

SAI
Silent Silver

LAK
Space Black

BAS
Dandy Blue

RAM
Flaming Red

OAT
Jazz Brown

ACT
Techno Gray

GAL
Galaxy Green

FELGEN

01



02



03



01 / 16"-Stahlfelgen mit
Radzierblenden
02 / 16"-Leichtmetallfelgen
03 / 18"-Leichtmetallfelgen

INNENFARBEN



01 / Sitze und Innenraum schwarz
02 / Sitze und Innenraum beige



Korean SUV Competence

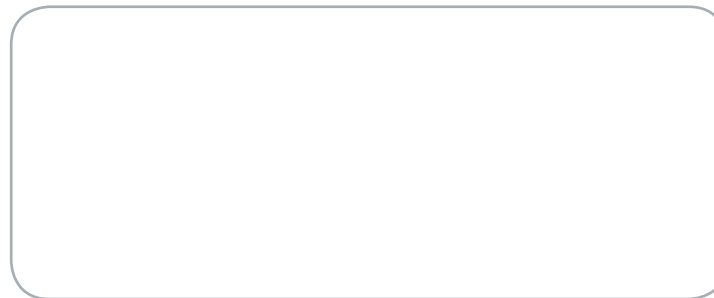

SsangYong Schweiz AG.

Brandbachstrass 6
CH-8305 Dietlikon
info@ssangyong.ch
www.ssangyong.ch



www.facebook.com/SsangYongSchweizAG



SSANGYONG

Korean SUV Competence